

ENTRETIEN DE LA POMPE

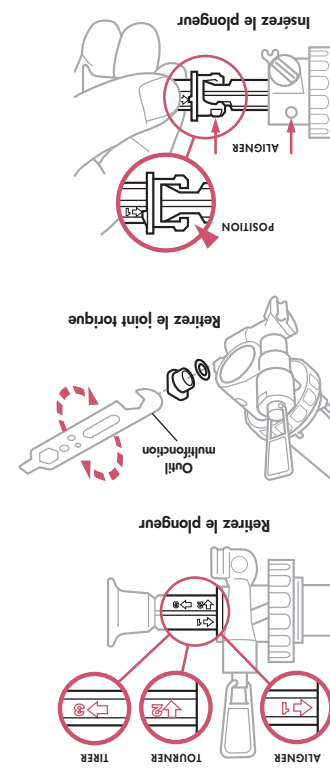

Remplacez tous les joints torqués et les joints de pompe secs, craquelés ou endommagés. Vous trouverez des joints torqués et des joints de pompe de rechange dans le kit d'entretien d'expédition, plus complets, vendus séparément chez votre revendeur MSR.

REMPACEMENT DU JOINT TORQUÉ DU TUBE DE CARBURANT

1. Retirez le plongeur.
2. À l'aide de l'outil multifonction, retirez la bague et le joint torqué du tube de carburant. Retirez le joint torqué avec l'extrémité de la conduite de carburant ou une épingle de sûreté.
3. Inspectez le joint torqué et remplacez-le si nécessaire.
4. Lubrifiez la coupelle de la pompe. Appliquez une goutte d'huile de coupelle de pompe ou d'huile minérale quelconque.
5. Insérez le plongeur. Serrez fermement la partie indiquée par la flèche 1 entre le pouce et l'index. Alignez les poches de la bague du plongeur avec les coches du corps de la pompe. Enfoncez l'ensemble plongeur/bague dans le corps de la pompe jusqu'à ce qu'il s'enclenche.

REMPACEMENT DU JOINT TORQUÉ DU ROBINET

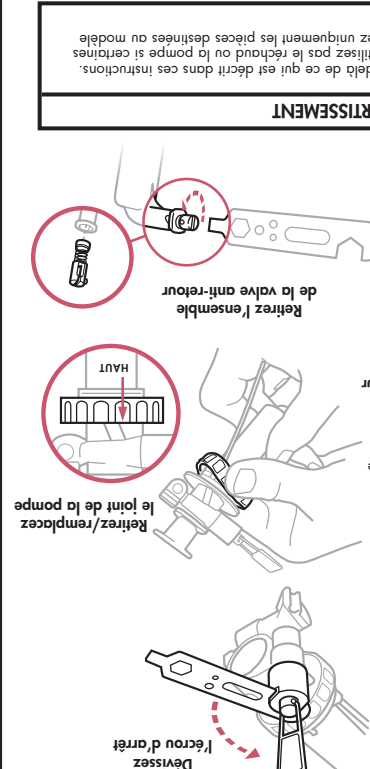

REMPACEMENT DU JOINT DE LA POMPE

1. Desserrez l'écrou d'arrêt de 2 jours.
2. Desserrez le robinet de 6 jours.
3. Inspectez l'ensemble du robinet.
4. Nettoyez la coupelle d'amorçage et retirez la meche.
5. Dévissez la coupelle d'amorçage pour maintenir les poches/supports de casserole ensemble.
6. Dévissez le robinet de la pompe et potenez l'écrou d'arrêt.

REMPACEMENT DU JOINT TORQUÉ DU ROBINET

1. Desserrez l'écrou d'arrêt de 2 jours.
2. Desserrez le robinet de 6 jours.
3. Inspectez l'ensemble du robinet.
4. Nettoyez la coupelle d'amorçage et retirez la meche.
5. Dévissez la coupelle d'amorçage pour maintenir les poches/supports de casserole ensemble.
6. Dévissez le robinet de la pompe et potenez l'écrou d'arrêt.

REMPACEMENT DU JOINT DE LA POMPE

REMPACEMENT DU JOINT DE LA POMPE

1. Desserrez l'écrou d'arrêt de 2 jours.
2. Desserrez le robinet de 6 jours.
3. Inspectez l'ensemble du robinet.
4. Nettoyez la coupelle d'amorçage et retirez la meche.
5. Dévissez la coupelle d'amorçage pour maintenir les poches/supports de casserole ensemble.
6. Dévissez le robinet de la pompe et potenez l'écrou d'arrêt.

AVERTISSEMENT

Ne démontez pas le réchaud ou la pompe ou-tre-déjà de ce qui est décrit dans ces instructions. Ne modifiez pas le réchaud ou la pompe. N'utilisez pas le réchaud ou la pompe si certaines pièces sont manquantes ou sont cassées. Utilisez uniquement les pièces destinées au modèle WhisperLite Internationale.

ENTRETIEN DU RÉCHAUD

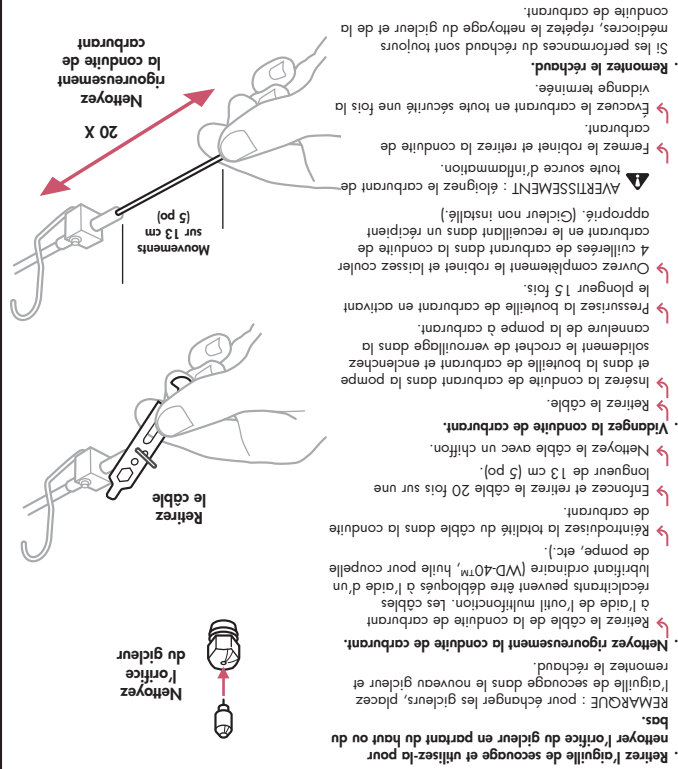

Les dépôts dans le gicleur et la conduite de carburant réduisent l'écoulement du carburant et diminuent les performances du réchaud. Les dépôts plus importants peuvent nécessiter un nettoyage approfondi du gicleur et de la conduite de carburant.

NETTOYAGE DU GICLÉUR À L'AIDE DE L'AIGUILLE DE SECOUAGE

1. Fermez le robinet de la pompe et potenez l'écrou d'arrêt.
2. Nettoyez l'orifice du gicleur en partant du haut ou des bds.
3. Nettoyez rigoureusement la conduite de carburant.
4. Retirez le câble de la conduite de carburant.
5. Nettoyez la coupelle d'amorçage et retirez la meche.
6. Dévissez la coupelle d'amorçage et retirez la meche.
7. Nettoyez rigoureusement la conduite de carburant.
8. Retirez le câble de la conduite de carburant.
9. Remontez le réchaud.

NETTOYAGE DE LA CONDUITE DE CARBURANT

1. Fermez le robinet de la pompe et potenez l'écrou d'arrêt.
2. Nettoyez l'orifice du gicleur en partant du haut ou des bds.
3. Nettoyez rigoureusement la conduite de carburant.
4. Retirez le câble de la conduite de carburant.
5. Nettoyez la coupelle d'amorçage et retirez la meche.
6. Dévissez la coupelle d'amorçage et retirez la meche.
7. Nettoyez rigoureusement la conduite de carburant.
8. Retirez le câble de la conduite de carburant.
9. Remontez le réchaud.

DANGER

RISQUE DE MONOXYDE DE CARBONE, D'INCENDIE ET D'EXPLOSION

Ce réchaud est destiné à une UTILISATION EXTÉRIEURE SEULEMENT. N'utilisez pas ce réchaud sous une tente, dans une voiture ou dans un endroit confiné. Ce réchaud consomme de l'oxygène. Son utilisation dans un endroit confiné provoque un empoisonnement au monoxyde de carbone et entraîne des blessures corporelles et la mort.

N'utilisez jamais un réchaud présentant une fuite de carburant. Ce réchaud utilise un carburant extrêmement inflammable. Une fuite de carburant peut facilement s'enflammer et provoquer un incendie, des brûlures graves, des dommages matériels, des blessures corporelles et la mort.

Éloignez la bouteille de carburant du brûleur du réchaud et de toute autre source de chaleur. Ce réchaud utilise une bouteille de carburant étanche pouvant exploser si elle est exposée à une température extrêmement élevée. Une explosion peut provoquer des brûlures graves, des dommages matériels, des blessures corporelles et la mort.

LISEZ, ASSUREZ-VOUS DE BIEN COMPRENDRE ET SUIVEZ toutes les instructions et mises en garde de ce manuel avant d'utiliser le réchaud.

Le non-respect de ces mises en garde et de ces directives peut engendrer des blessures graves, voire mortelles et des dommages matériels.

AVERTISSEMENT

Ne démontez pas le réchaud ou la pompe ou-tre-déjà de ce qui est décrit dans ces instructions. Ne modifiez pas le réchaud ou la pompe. N'utilisez pas le réchaud ou la pompe si certaines pièces sont manquantes ou sont cassées. Utilisez uniquement les pièces destinées au modèle WhisperLite Internationale.

INFORMATIONS SUR LE CARBURANT

Le réchaud WhisperLite Internationale™ peut brûler divers carburants grâce à deux gicleurs interchangeables.

1. Le gicleur IG est utilisé pour le pétrole à brûler et l'essence sans plomb. Ce gicleur est préinstallé dans votre réchaud.
2. Le gicleur K est utilisé pour le kérosène et le carburant diesel. Ce gicleur est fourni dans le kit de pièces avec votre réchaud. Pour échanger les gicleurs, voir la section "Nettoyage du gicleur et de la conduite de carburant."

Utilisez du carburant MSR® SuperFuel™ (pétrole à brûler) pour des performances optimales. C'est le meilleur carburant disponible pour votre réchaud. N'utilisez pas de carburants plombés. L'utilisation de carburants autres que le carburant MSR SuperFuel sans plomb peut provoquer l'encrassement rapide du réchaud, nécessitant un nettoyage plus fréquent de la conduite de carburant et du gicleur. L'utilisation d'essence sans plomb peut également raccourcir la durée de vie de votre réchaud. Le tableau de carburants présenté ci-dessous vous aidera à trouver le carburant adéquat lorsque vous voyagez à l'étranger.

Visitez www.msrgear.com pour plus d'informations sur les noms de carburant internationaux et sur le transport sans danger de votre réchaud.

USA/GB/Canada	Allemagne/Suisse	Japon	France	Pays-Bas	Espagne
White Gas, Naphtha	Kocherbenzin, Reinbenzin	White Gas	Pétrole à brûler, Essence C	Wasbenzine	Bencina blanca
Unleaded Auto Gas	Autobenzin	Gasoline	Essence sans plomb	Benzine	Gasolina sin plomo
Kerosene	Petroleum	Toh-yu	Kérosène	Petroleum Lampolie	Parafina
Diesel	Diesel	Diesel	Diesel	Diesel	Diesel

DÉPANNAGE

Problème	Cause	Solution
Fuite de carburant		
Au niveau de la pompe et du raccord de la bouteille de carburant	Joint de pompe manquant ou endommagé	Remplacez le joint de la pompe
Au niveau de la pompe et du raccord de la conduite de carburant	Joint torqué du tube de carburant manquant ou endommagé	Remplacez le joint torqué du tube de carburant
Au niveau de la tige du robinet	Joint torqué du robinet manquant ou endommagé	Remplacez le joint torqué du robinet
Dans la chambre du plongeur de la pompe	Valve anti-retour obstruée	Nettoyez la cavité de la valve anti-retour
Performances médiocres		
La pompe ne pressurise pas la bouteille de carburant	Pompe desserrée ou mal calée	Serrez ou revisez la pompe sur la bouteille de carburant
	Coupelle de la pompe endommagée	Remplacez la coupelle de la pompe
Plongeur difficile à actionner	Coupelle de la pompe sèche	Lubrifiez la coupelle de la pompe
Flammes jaunes irrégulières	Préchauffage incorrect	Répétez l'étape 4
Flammes réduites	Pression de la bouteille de carburant insuffisante	Pompez le plongeur
Temps d'ébullition lents	Gicleur ou conduite de carburant encrassé(e)	Nettoyez le gicleur et la conduite de carburant
Flammes réduites en altitude	Flux d'air insuffisant	Ouvrez légèrement le paravent

MANUEL D'UTILISATION



GARANTIE LIMITÉE À VIE/RESTRICTION DES RECOURS ET DES RESPONSABILITÉS États-Unis et Canada

Garantie limitée. Cascade Designs inc. ("Cascade") garantit au propriétaire original ("propriétaire") que le produit fourni ("produit") est dépourvu de défauts au niveau des matériaux et de la main d'œuvre, pendant la durée de vie du produit, dans la mesure où les procédures d'utilisation et de maintenance sont correctes. Aucune garantie ne s'appliquera en cas de défauts au niveau des matériaux et de la main d'œuvre si le produit est (i) modifié de quelque manière que ce soit, (ii) utilisé à des fins non conformes à l'objectif ou à la conception du produit ou (iii) entretenu de manière incorrecte. La garantie sera également annulée si l'utilisateur (i) ne respecte pas les instructions ou les avertissements se rapportant au produit ou (ii) utilise de manière incorrecte, abusive ou négligente le produit.

Au cours de la période de garantie, les pièces du produit original considérées par Cascade comme défectueuses au niveau des matériaux ou de la main d'œuvre seront réparées ou remplacées (unique recours du propriétaire). Cascade se réserve le droit de remplacer les produits dont la production a été interrompue par des produits de valeur et de fonction similaires. Un produit retourné considéré comme irréparable devient la propriété de Cascade et n'est pas renvoyé.

À L'EXCEPTION DE LA GARANTIE LIMITÉE SUSMENTIONNÉE, DANS L'ÉTENDUE DE CE QUI EST PERMIS PAR LA LOI, CASCADE, SES FILIALES ET LEURS FOURNISSEURS N'OFFRENT AUCUNE GARANTIE, EXPRESSE OU TACITE, ET REJETTENT TOUTE GARANTIE, OBLIGATION ET CONDITION, QU'ELLES SOIENT EXPRESSES, TACITES OU LÉGISLATIVES, À L'ÉGARD DU PRODUIT, Y COMPRIS MAIS DE FAÇON NON LIMITATIVE, TOUTE GARANTIE IMPLICITE DE COMMERCIALITÉ, D'ABSENCE DE VICES CACHÉS, D'ADÉQUATION À UN USAGE PARTICULIER OU DE CORRESPONDANCE À UNE DESCRIPTION.

Service de garantie. Si vous souhaitez obtenir un service dans le cadre de cette garantie, vous devez présenter le produit sous garantie à un distributeur Cascade agréé. Aux États-Unis et au Canada, vous pouvez également bénéficier du service de garantie en composant le 1.800.531.9531 (du lundi au vendredi, de 8h00 à 16h30, heure avancée du Pacifique). Le propriétaire est responsable de tous les frais associés au retour du produit dans le cadre du service. Si Cascade considère, à son entière discrétion, que le produit peut être réparé ou remplacé dans le cadre de la garantie, Cascade paiera les frais d'expédition et de traitement associés au renvoi du produit réparé ou remplacé au propriétaire. Si Cascade considère que le produit retourné ne peut bénéficier du service de garantie, Cascade effectuera, si possible, les réparations du produit à un prix raisonnable, incluant la manutention et l'expédition de retour. Pour obtenir plus d'informations sur le service de retours de produits, visitez le site www.msrgear.com.

Limitation des recours. Si un tribunal d'une juridiction compétente met en évidence le non-respect de la garantie limitée susmentionnée, la seule obligation de Cascade sera de réparer ou de remplacer le produit, à sa discrétion. Si le recours indiqué précédemment n'atteint pas son but essentiel, Cascade remboursera le prix d'achat original ou propriétaire en échange du retour du produit. LE REMÈDE SUSMENTIONNÉ CONSTITUE LE SEUL ET UNIQUE RECOURS DÉ L'ACHETEUR À L'ENCONTRE DE CASCADE, SES FILIALES ET LEURS FOURNISSEURS, QUELLE QUE SOIT LA THÉORIE LÉGALE.

Limitation de responsabilité. La responsabilité de Cascade, ses filiales et leurs fournisseurs est limitée aux dommages accessoires n'excédant pas le prix d'achat original du produit. CASCADE, SES FILIALES ET LEURS FOURNISSEURS REJETTENT ET EXCLUENT TOUTE RESPONSABILITÉ POUR LES DOMMAGES INDIRECTS OU AUTRES, OCCASIONNÉS DE QUELQUE MANIÈRE QUE CE SOIT. CES EXCLUSIONS ET LIMITATIONS S'APPLIQUENT À TOUTES LES THÉORIES LÉGALES SELON LESQUELLES DES DOMMAGES PEUVENT ÊTRE DEMANDÉS ET S'APPLIQUERONT MÊME SI LE RECOURS N'ATTEINT PAS SON BUT ESSENTIEL.

Cette garantie limitée donne au propriétaire des droits spécifiques. Il est possible que le propriétaire dispose de droits supplémentaires, qui varient d'un état ou d'une province à l'autre.

Veillez à toujours respecter les instructions de sécurité, d'utilisation, de fonctionnement et de maintenance de ce produit et de tout autre produit Cascade dans leur intégralité.

Les droits accordés par la loi aux clients de l'Union européenne ne sont pas touchés.

UTILISATION EXTÉRIEURE SEULEMENT.

Service clientèle et informations :
Cascade Designs Inc.
 4000 First Avenue South, Seattle, WA 98134 U.S.A.
 Téléphone : +353.21.462 1400, 800.531.9531 ou 206.505.9500
www.msrgear.com

WHISPERLITE INTERNATIONALE™

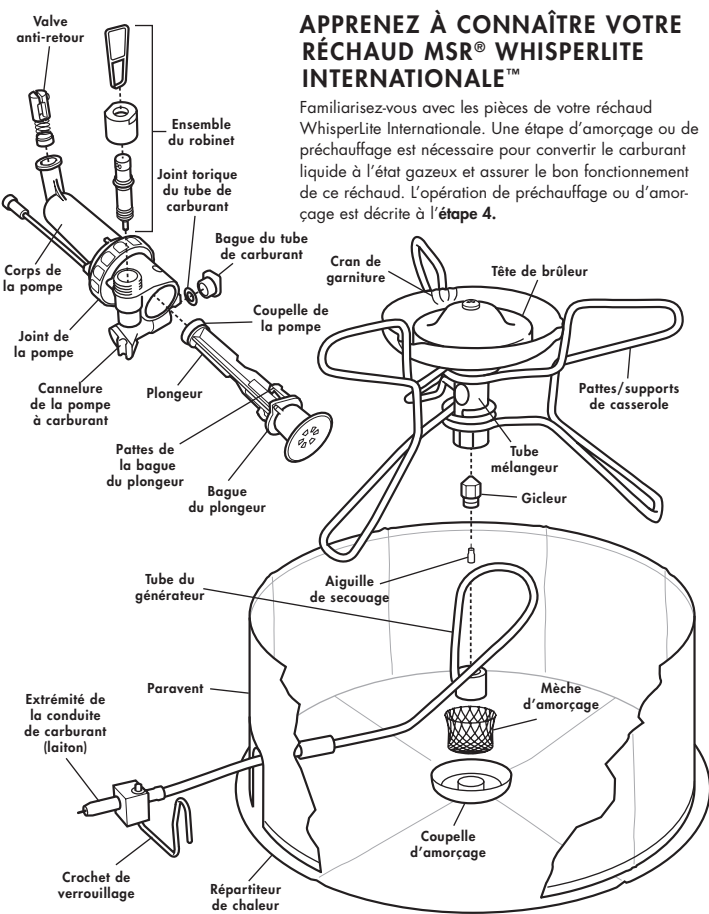

APPRENEZ À CONNAÎTRE VOTRE RÉCHAUD MSR® WHISPERLITE INTERNATIONALE™

Familiarisez-vous avec les pièces de votre réchaud WhisperLite Internationale. Une étape d'amorçage ou de préchauffage est nécessaire pour convertir le carburant liquide à l'état gazeux et assurer le bon fonctionnement de ce réchaud. L'opération de préchauffage ou d'amorçage est décrite à l'étape 4.

INSTRUCTIONS D'UTILISATION DU RÉCHAUD WHISPERLITE INTERNATIONALE

LISEZ, ASSUREZ-VOUS DE BIEN COMPRENDRE ET SUIVEZ toutes les instructions et mises en garde de ce manuel avant d'utiliser le réchaud.

1 PRÉPARATION DE LA BOUTEILLE DE CARBURANT

Le réchaud WhisperLite Internationale peut brûler divers carburants grâce à deux gicleurs interchangeables. Pour vous assurer que le gicleur adéquat est installé pour le type de carburant à utiliser, voir la section *Informations sur le carburant*.

1. Remplissez la bouteille de carburant uniquement jusqu'à la ligne de remplissage. La présence d'air est nécessaire à l'expansion du carburant.
2. Insérez la pompe dans la bouteille de carburant et serrez fermement.
3. Fermez le robinet de la pompe, puis actionnez le plongeur (20 à 30 fois).

Moins la quantité de carburant versée est importante, plus il est nécessaire d'actionner le plongeur afin d'augmenter la pression. Pompez jusqu'à ce que vous sentiez une bonne résistance.

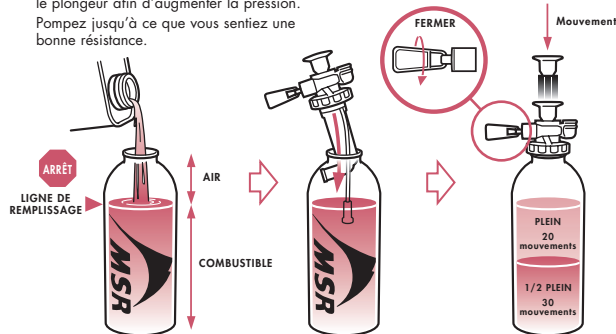

⚠ AVERTISSEMENT

N'utilisez que les bouteilles de carburant MSR. Les bouteilles de carburant de fournisseurs tiers sont susceptibles de fuir et de provoquer un incendie et des blessures. Tenez le réchaud et le carburant hors de portée des enfants. Ne laissez jamais un réchaud chaud ou allumé sans surveillance.

2 INSTALLATION DU RÉCHAUD

1. Ouvrez les 3 pattes/supports de casserole.
↳ Enclenchez chaque patte/support de casserole dans son cran de garniture.
2. Placez le réchaud au centre du répartiteur de chaleur.

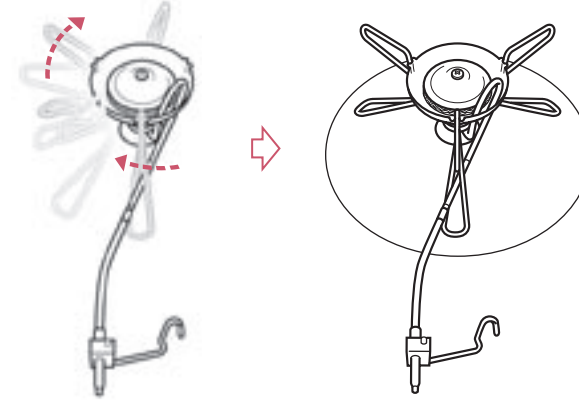

⚠ AVERTISSEMENT

Éloignez tout matériau combustible d'au moins 1,2 m (4 pi) des côtés supérieur et latéraux d'un réchaud allumé. Ce réchaud est susceptible d'enflammer des matériaux combustibles. Utilisez uniquement le réchaud pour cuire de la nourriture et faire bouillir de l'eau. Ne l'utilisez jamais à des fins autres que celles-ci. Lorsque la température de l'air est inférieure à -24 °C (-10 °F), les joints toriques sont susceptibles de durcir et de provoquer des fuites de carburant. Soyez extrêmement vigilant lorsque vous utilisez ce réchaud à des températures inférieures à zéro degré.

3 RACCORDEMENT DU RÉCHAUD À LA POMPE

1. Lubrifiez toute l'extrémité en laiton de la conduite de carburant avec de la salive ou de l'huile.
2. Insérez entièrement l'extrémité en laiton de la conduite de carburant dans la pompe. Placez la bouteille de carburant sur le côté de façon à orienter le robinet de la pompe vers le haut.
3. Enclenchez solidement le crochet de verrouillage dans la cannelure de la pompe à carburant. Pour des raisons de sécurité, veillez à ce que la conduite de carburant ne soit pas tordue. Conservez la bouteille de carburant le plus loin possible du réchaud.

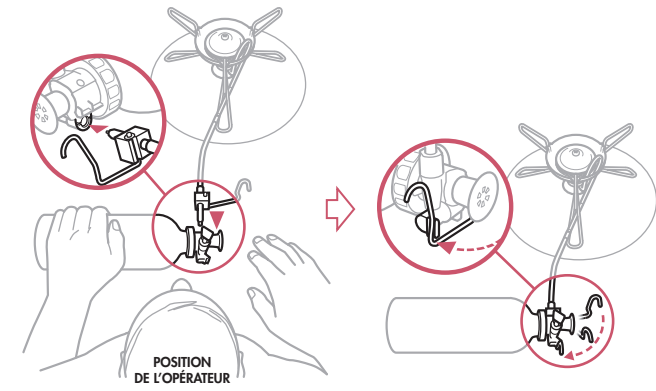

⚠ AVERTISSEMENT

Avant toute utilisation, inspectez la bouteille de carburant, la pompe, la conduite de carburant et le brûleur afin d'y déceler toute trace de carburant. Si vous voyez ou sentez du carburant, n'allumez pas le réchaud. Voir la section *Dépannage*. Ne débranchez jamais la conduite de carburant, la pompe ou la bouteille de carburant lorsque le réchaud est allumé ; dans le cas contraire, le carburant pourrait fuir, s'enflammer et vous brûler. Les fuites ou déversements de carburant sont susceptibles de s'enflammer et de vous brûler.

4 PRÉCHAUFFAGE DU RÉCHAUD

1. Ne laissez couler que l'équivalent d'une demi-cuillerée de carburant.
↳ Ouvrez le robinet de la pompe d'un tour et demi et faites circuler le carburant dans le gicleur.
↳ Fermez le robinet de la pompe.
Contrôlez la présence de carburant dans la coupelle d'amorçage et sur la mèche.
2. Allumage du carburant dans la coupelle d'amorçage.
La formation d'une brève boule de flammes est normale.

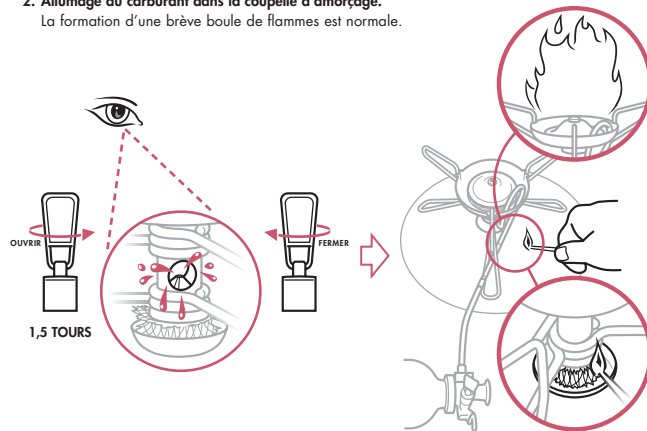

⚠ AVERTISSEMENT

Ne placez jamais votre tête ou votre corps au-dessus du réchaud lors de son allumage ou utilisation. N'utilisez jamais une quantité excessive de carburant lors du préchauffage du réchaud. Les fuites ou déversements de carburant sont susceptibles de s'enflammer et de vous brûler.

5 ALLUMAGE DU RÉCHAUD

1. Attendez que la taille de la flamme de préchauffage diminue (environ 2 minutes). Si la flamme s'éteint, laissez le réchaud refroidir 5 minutes avant de le rallumer.
2. Ouvrez le robinet de la pompe d'un demi-tour, et attendez l'apparition d'une flamme bleue régulière.
3. Ouvrez lentement le robinet de la pompe.

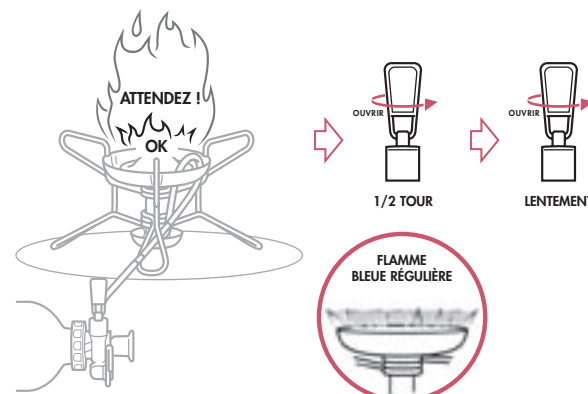

⚠ AVERTISSEMENT

Rallumer un réchaud chaud peut produire de grandes flammes susceptibles de provoquer des brûlures. Laissez toujours le réchaud refroidir 5 minutes avant de le rallumer. Certaines pièces exposées peuvent être très chaudes. Ne déplacez jamais un réchaud chaud ou allumé.

6 UTILISATION DU RÉCHAUD POUR LA CUISINE

1. Installez le paravent.
↳ Pliez les extrémités du paravent.
Pour un fonctionnement optimal, laissez un écart de 2,5 cm (1 po) entre le paravent et la casserole.
Utilisez le paravent pour améliorer le fonctionnement du réchaud en toute circonstance.
2. Placez la casserole sur le réchaud.
3. Maintenez la pression de la bouteille de carburant.
Pour maintenir un fonctionnement constant, actionnez la pompe 10 fois toutes les 10 minutes. Tenez fermement la bouteille de carburant lors du pompage.

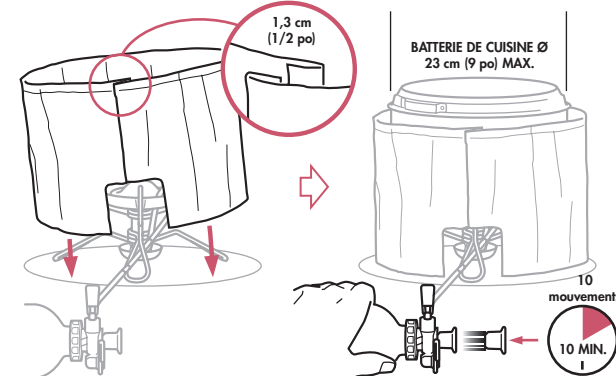

⚠ AVERTISSEMENT

Éloignez la bouteille de carburant du brûleur du réchaud et de toute autre source de chaleur. Isolez le brûleur de la bouteille de carburant à l'aide du paravent. En cas de surchauffe, la bouteille de carburant peut exploser et provoquer des blessures ou des brûlures. N'utilisez jamais une batterie de cuisine d'un diamètre supérieur à 23 cm (9 po). Les batteries de cuisine de grande taille réfléchissent trop la chaleur. N'utilisez jamais le réchaud pour faire chauffer des casseroles vides ou sèches. N'utilisez jamais de répartiteurs ou de diffuseurs de chaleur de fournisseurs tiers.

7 ARRÊT DU RÉCHAUD

1. Fermez le robinet de la pompe.
Le carburant résiduel continue de brûler d'une petite flamme.
2. Une fois que la dernière flamme s'est éteinte, patientez 5 minutes afin de laisser refroidir le réchaud.
3. Débloquez le crochet de verrouillage et retirez la conduite de carburant de la pompe.
4. Dépressurisez la bouteille de carburant et rangez le réchaud.
↳ Tenez la bouteille de carburant à la verticale et éloignez-la de votre visage et de toute source de chaleur ou d'inflammation.
↳ Desserrez lentement la pompe afin de dépressuriser la bouteille de carburant.

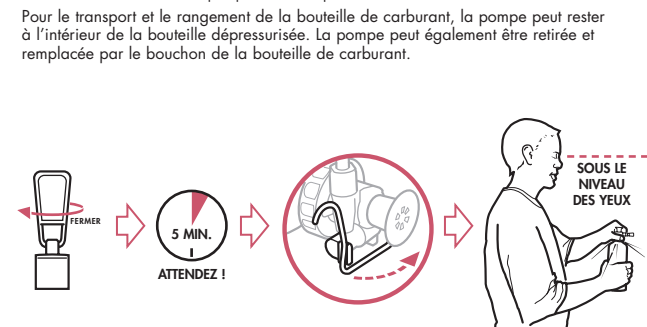

⚠ AVERTISSEMENT

N'entrez pas la bouteille de carburant près d'une source de chaleur ou d'inflammation telle qu'un chauffe-eau, un réchaud, une amorce de combustion ou un appareil électrique. Conservez la bouteille de carburant bien fermée, dans un endroit frais et bien ventilé. Soyez extrêmement vigilant lorsque vous entreposez le carburant du réchaud.